

Was tragen Manuel und Lisa? Male aus, schneide aus und klebe auf.

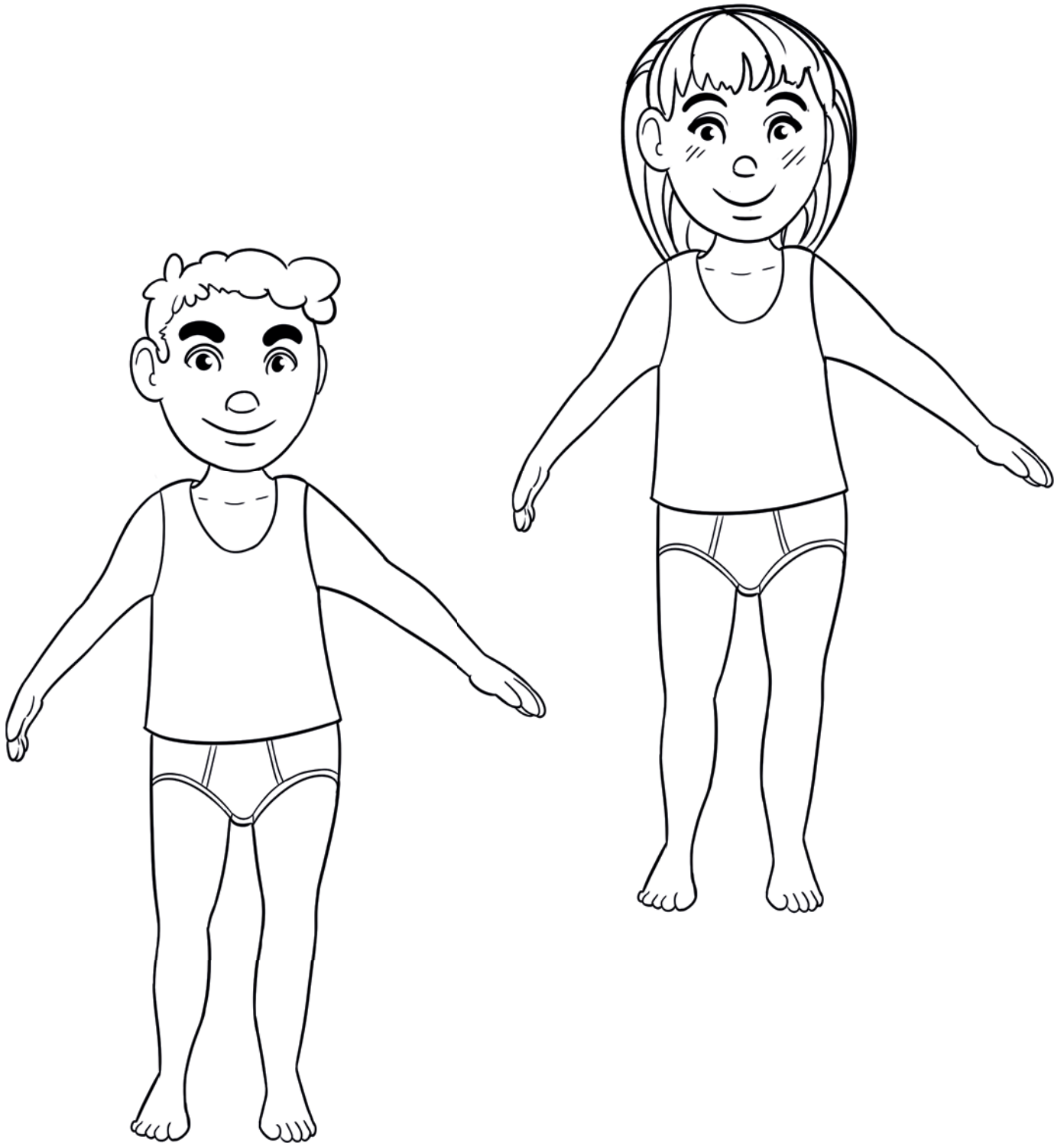

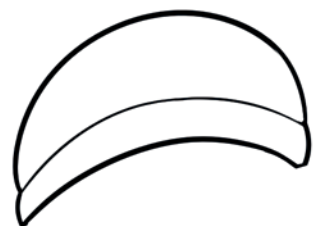

Finde für jedes Tier den richtigen Weg!

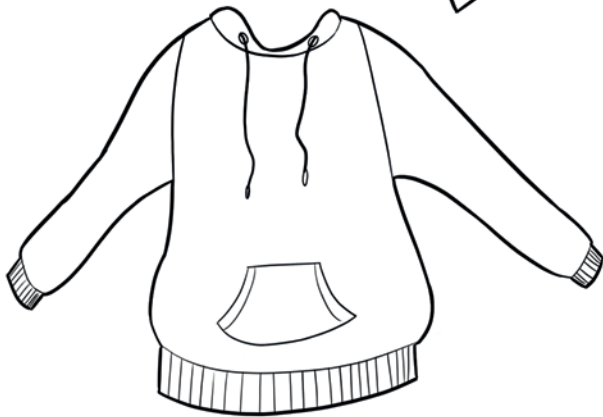
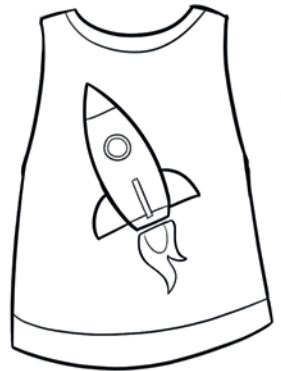
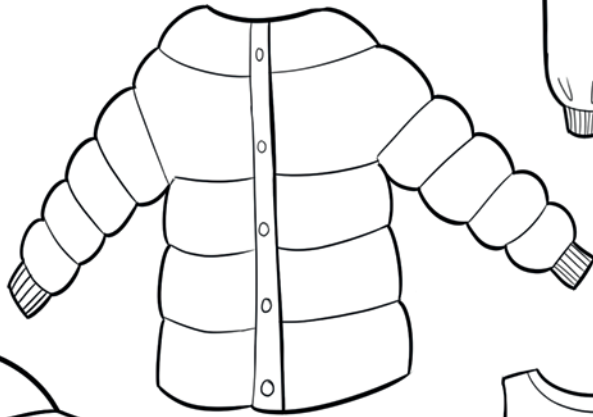
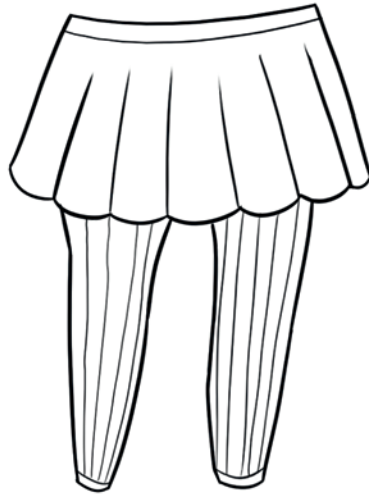
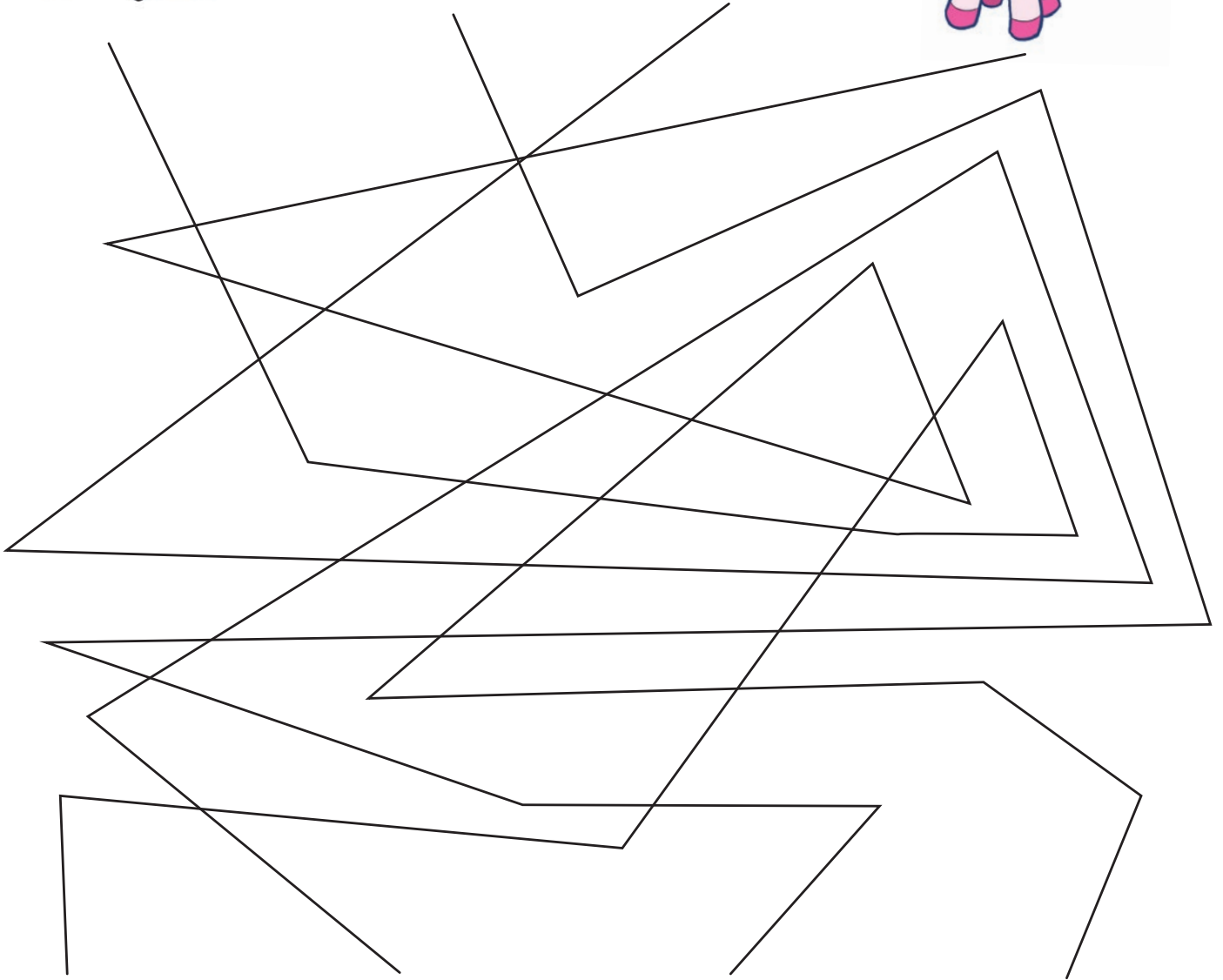

Was braucht die Tischlerin? Male aus, schneide aus und klebe auf.



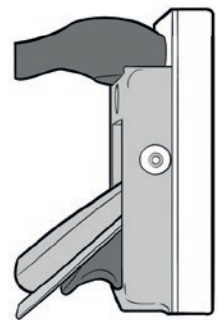
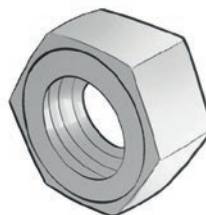
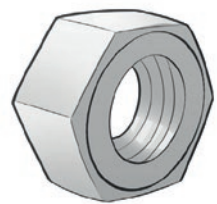
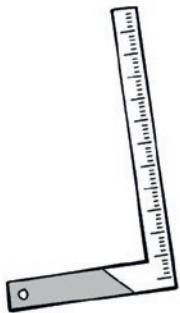
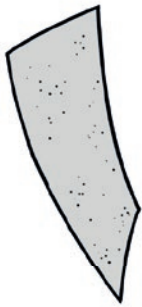
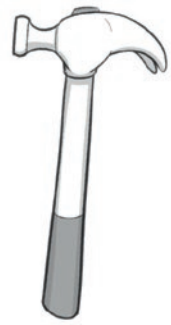
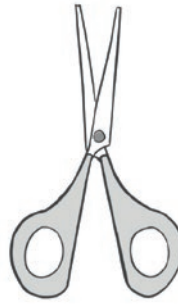
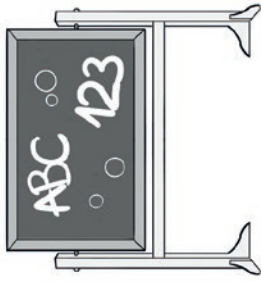

Finde die richtigen Wege durch das Labyrinth!

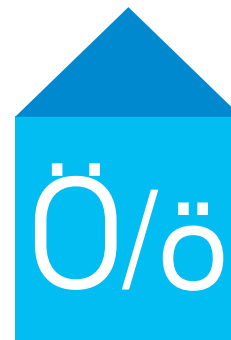
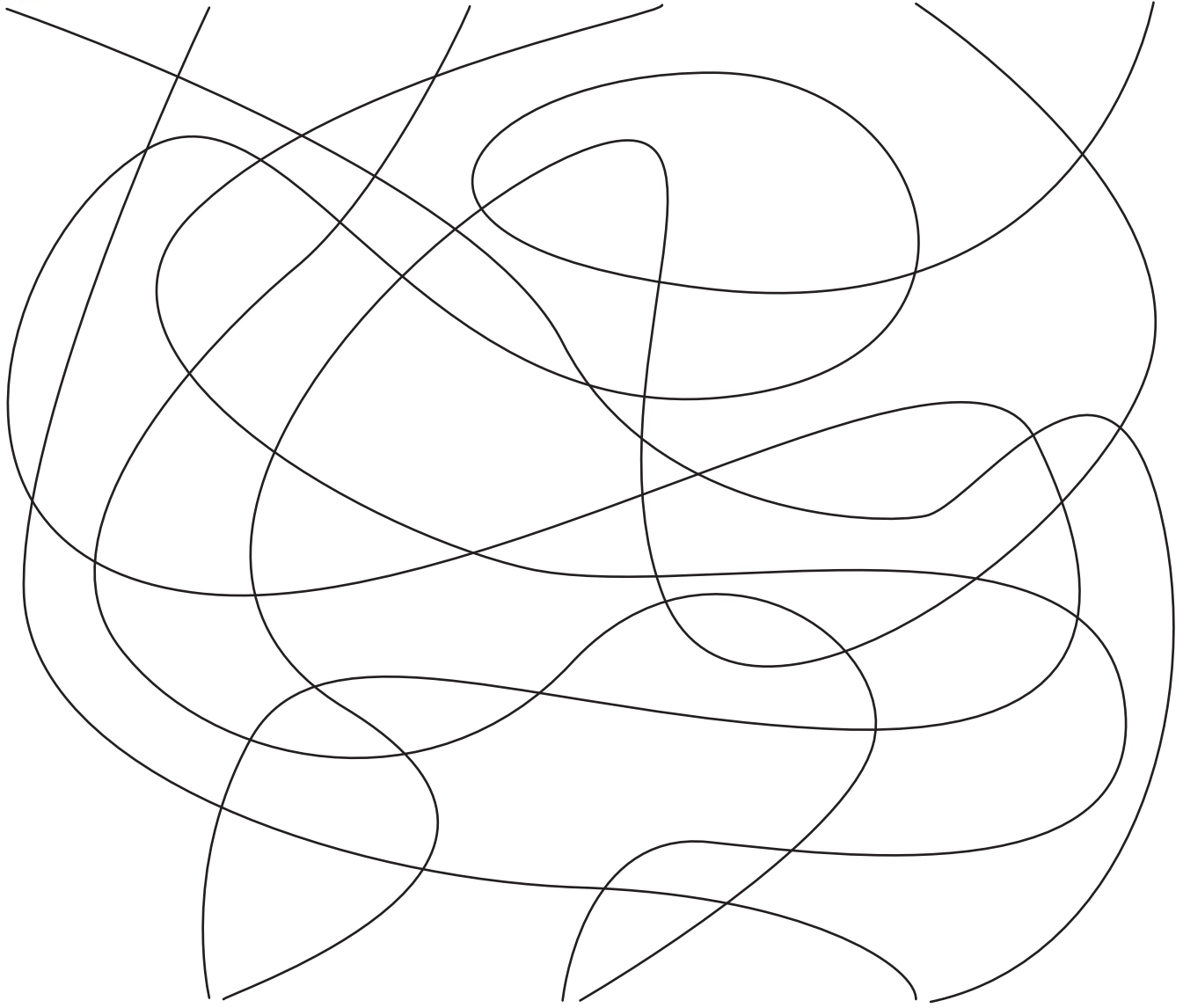
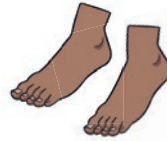

Löse das Kreuzworträtsel. Schreibe die Wörter auf!

Kreuzworträtsel mit 14 nummerierten Startpunkten:

- 1: T O P F
- 2: Z
- 3: P F
- 4: Ü
- 5: Ü
- 6: D R
- 7: D R
- 8: L L
- 9: N
- 10: U
- 11: T C H
- 12: C H
- 13: [] [] [] [] [] [] [] []
- 14: [] [] [] [] [] [] [] [] [] [] [] [] [] []

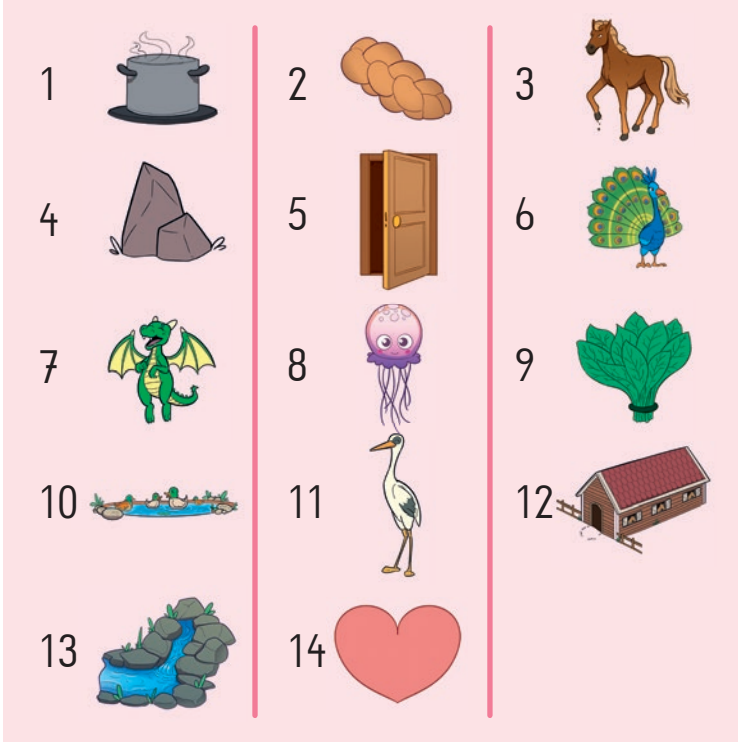

Vergleiche die beiden Bilder. Was ist anders?
Kreise die 10 Dinge ein, die sich unterscheiden. Male aus!

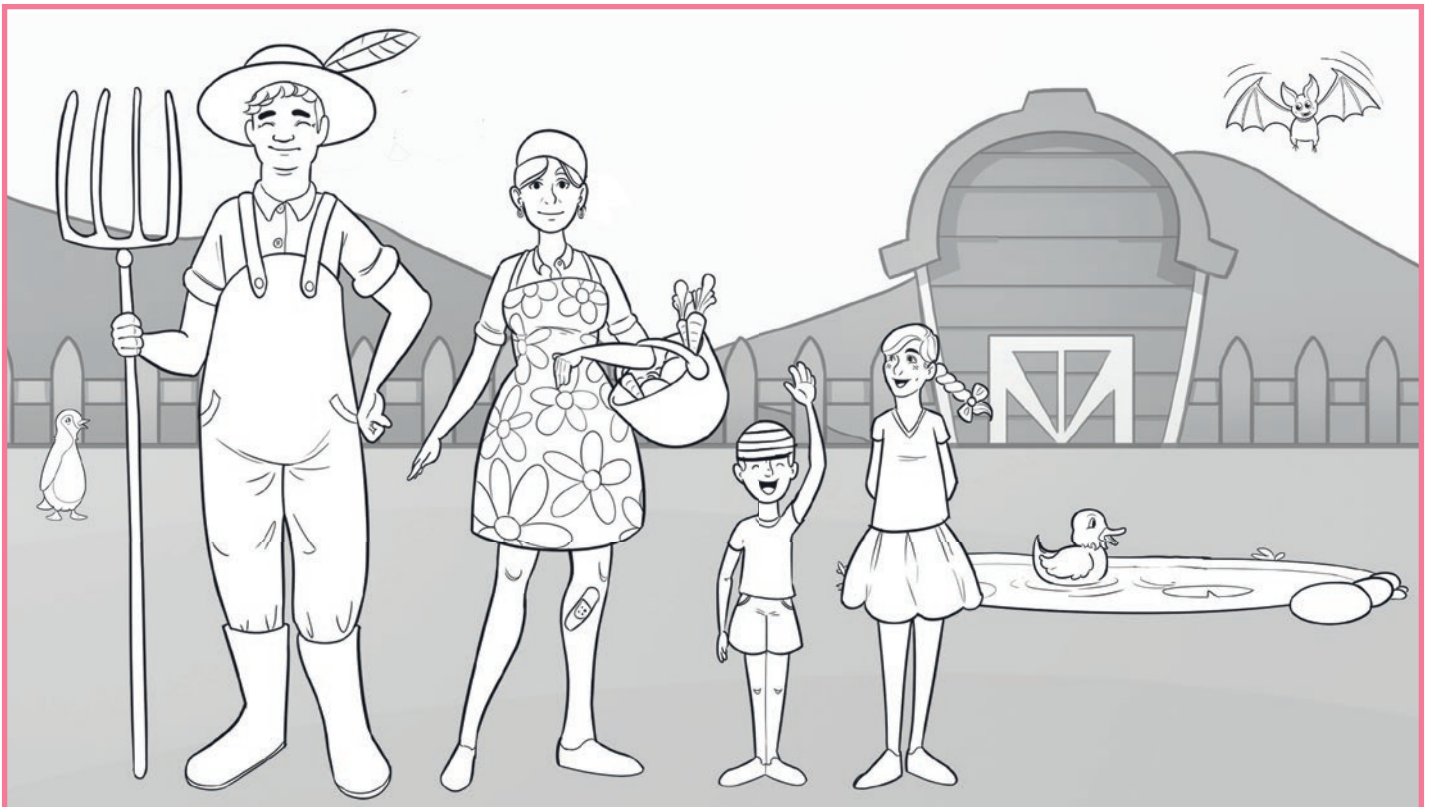

Ein Besuch im Kino

Mark und Lucy gehen in die Stadt. Zuerst gehen sie zur U- Bahn.
Sie kaufen Fahrkarten. Dann warten sie 10 Minuten auf die U- Bahn.

1. Wohin gehen Mark und Lucy?

- in die Stadt in den Park in die Kirche

2. Worauf müssen sie warten?

- auf einen Freund um etwas zu essen auf die U-Bahn

3. Wofür steht „sie“ im Text?

- für die U- Bahn für die Fahrkarten für Mark und Lucy

Die U- Bahn kommt pünktlich. Lucy und Mark steigen ein.
Die U- Bahn ist voller Menschen. Die beiden halten sich an einer Stange fest.

1. Wer fährt mit der U- Bahn?

- Lucy und Mark die U- Bahn die Stange

2. Was bedeutet: Die U- Bahn ist voller Menschen?

- ...,dass alle Menschen in der U- Bahn voll bepackt sind.
 ...,dass sehr viele Menschen in der U- Bahn sind.
 ...,dass wenige Menschen in der U- Bahn sind.

3. Warum glaubst du, halten sich Mark und Lucy an einer Stange fest?

- ...,weil sie keinen Sitzplatz bekommen.
 ...,weil sie gerne stehen.
 ...,weil sie zu spät gekommen sind.

Ein Besuch im Kino

Lucy und Mark steigen aus der U- Bahn aus. Es ist viel los auf den Straßen. Autos und Lastwägen fahren vorbei. Mark und Lucy gehen an vielen Geschäften vorbei.

1. Wo sind Mark und Lucy nun?

- in der U- Bahn im Park in der Stadt

2. Warum gehen sie?

- ...,weil sie die U- Bahn suchen.
 ...,weil sie von der U- Bahnstation ins Kino gehen.
 ...,weil sie sich verlaufen haben.

Im Kino kaufen sich Lucy und Mark zuerst Karten. Dann kaufen sie etwas Popcorn. Im Saal haben sie zwei gute Plätze. Der Film dauert zwei Stunden. Mark und Lucy lachen viel. Bald ist es Zeit, nach Hause zu gehen.

1. Was glaubst du, welche Art von Film haben die beiden gesehen?

- einen Gruselfilm einen lustigen Film einen langweiligen Film

2. Was machen Mark und Lucy nach dem Kino?

- Sie lesen ein Buch.
 Sie sehen sich noch einen Film an.
 Sie gehen wieder zur U- Bahn.

3. Welcher Satz passt am besten zu dieser Geschichte?

- Lucy und Mark gehen ins Kino.
 Lucy und Mark gehen zur U- Bahn.
 Lucy und Mark gehen nach Hause.



Immer 10. Zeichne die fehlenden Mengen ein!

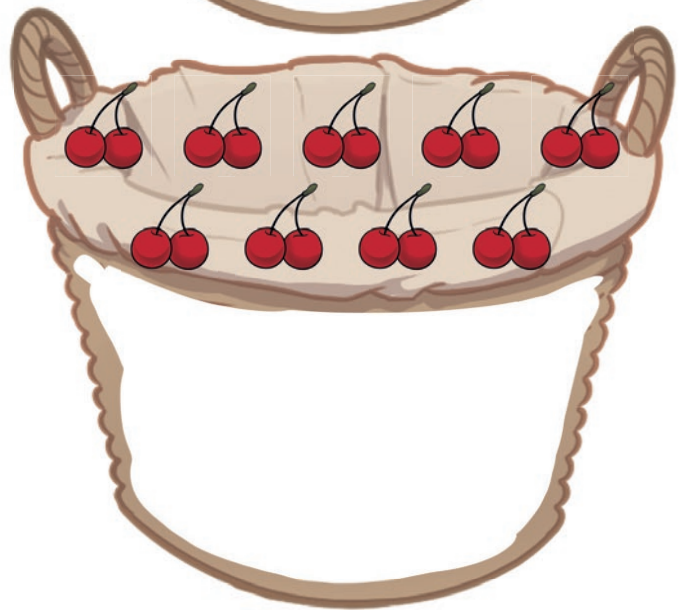
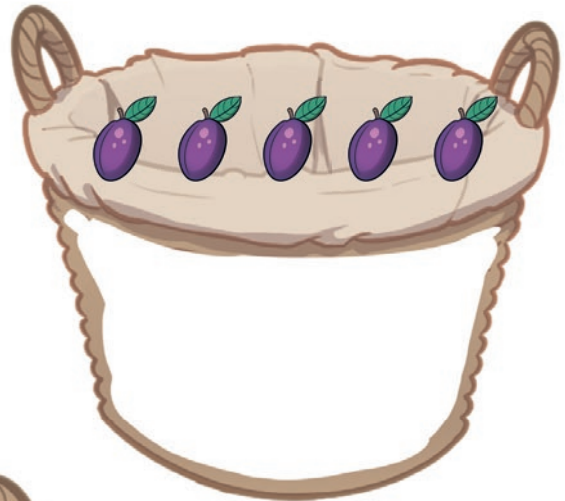
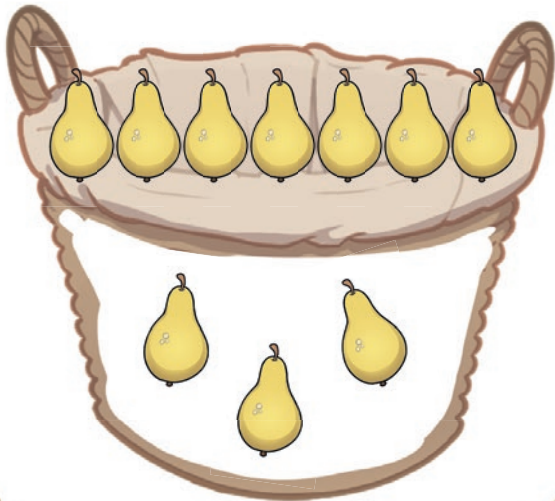

Vergleiche die beiden Bilder. Was ist anders? Kreise die 10 Dinge ein, die sich unterscheiden. Male aus!



Was benötigt die Mechanikerin? Male aus, schneide aus und klebe auf.

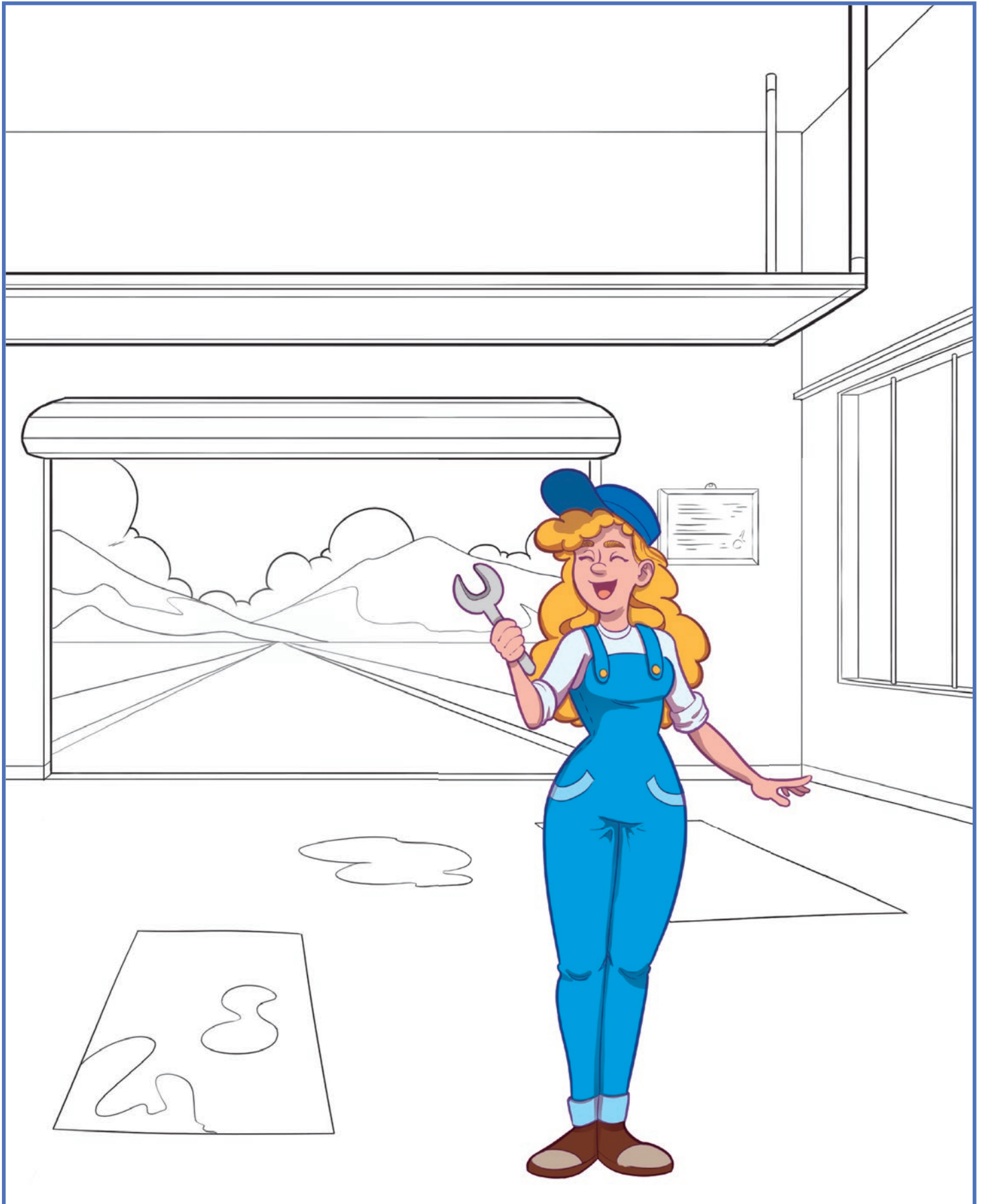

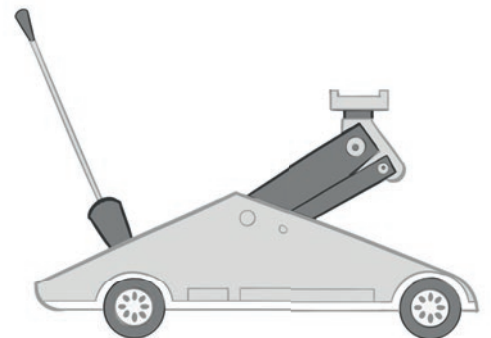
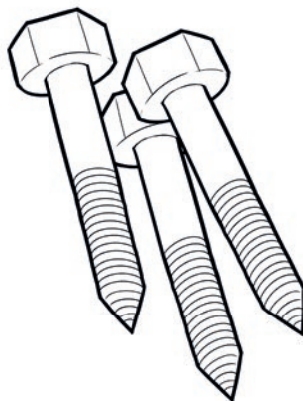
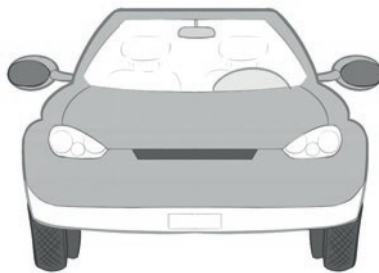
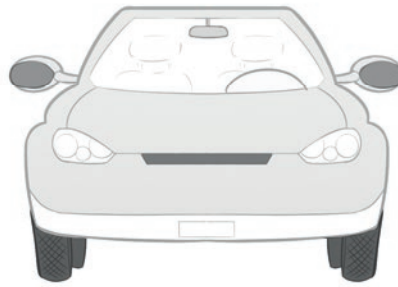
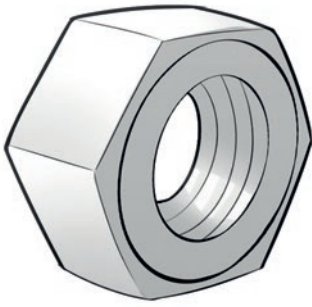

Löse die Tauschaufgaben. Verbinde mit dem richtigen Ergebnis!

11	$5 + 6 = 11$ $6 + 5 = 11$	$6 + 7 = \square$ <input type="checkbox"/> $\square + \square = \square$	13			
12			20			
18	$7 + 4 = \square$ $4 + 7 = \square$	$12 + 5 = \square$ <input type="checkbox"/> $\square + \square = \square$	16			
11			17			
14	$8 + 4 = \square$ $4 + 8 = \square$	$13 + 4 = \square$ <input type="checkbox"/> $\square + \square = \square$	8			
13	$10 + 7 = \square$ $7 + 10 = \square$	$15 + 5 = \square$ <input type="checkbox"/> $\square + \square = \square$	20			
10			10			
12	$9 + 11 = \square$ $11 + 9 = \square$	$3 + 16 = \square$ <input type="checkbox"/> $\square + \square = \square$	17			
17			9			
	5	11	6	19	7	18

Löse die Rechengeschichten. Male ein passendes Bild dazu.

Die Bienen befüllen 17 Honigwaben mit Honig.
5 davon fressen die Bienenkinder leer.
Wie viele Waben mit Honig bleiben dem Imker?

R: _____

A: _____

Eichhörnchen Helga sammelt Nüsse für den Winter.
20 Nüsse hat sie schon. Da schnappt ihr Holger
7 Nüsse aus dem Speicher.
Wie viele Nüsse sind noch übrig?

R: _____

A: _____

Mama kauft 15 Bananen.
Elif und Paul essen gemeinsam 5 davon auf.
Wie viele Bananen bleiben für Mama und Papa?

R: _____

A: _____

Rechne und male aus!

18 - 3

20 - 10

14 + 1

20 - 8

14 - 2

20 - 7

7 + 6

17 - 2

17 - 6

10 + 5

15 - 3

9 + 7

18 - 6

19 - 3

17 - 2

18 - 2

13 - 3

9 + 4

19 - 9

11 + 2

20 - 9

10 = 

11 = 

12 = 

13 = 

15 = 

16 = 

Setze die Muster fort!

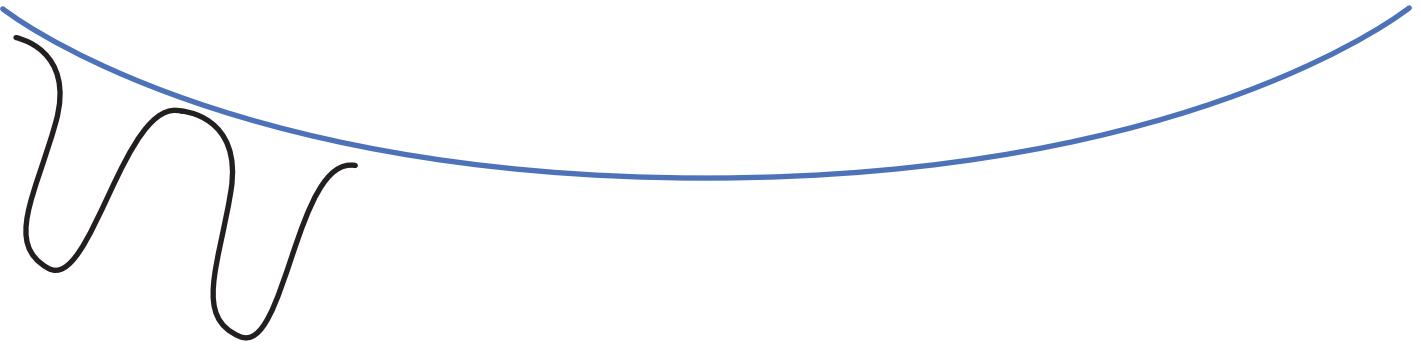
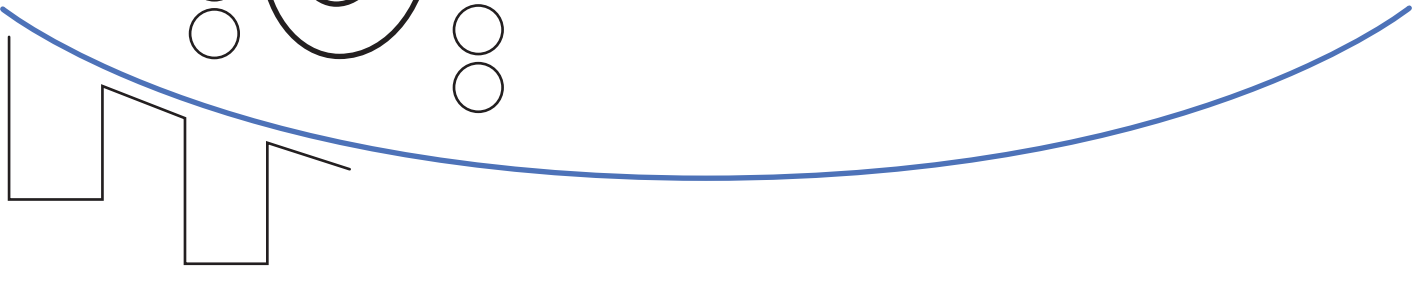
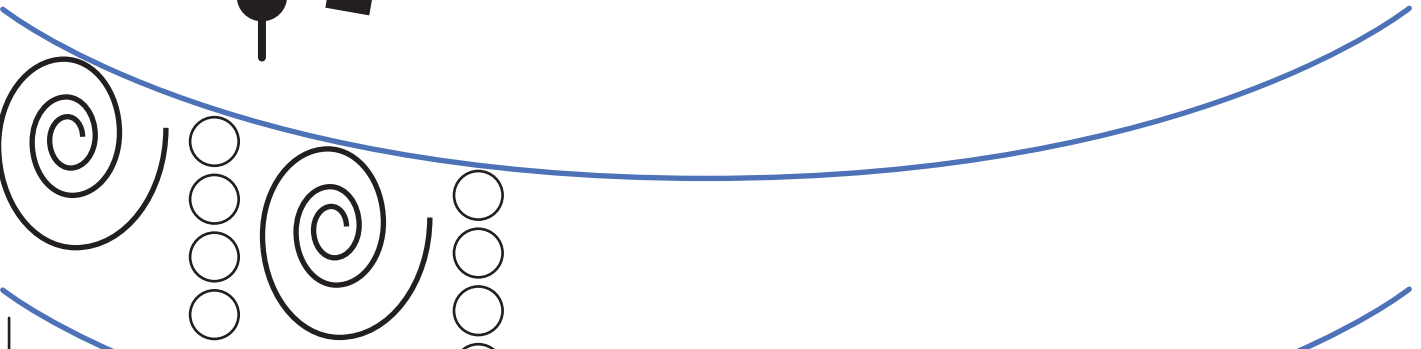
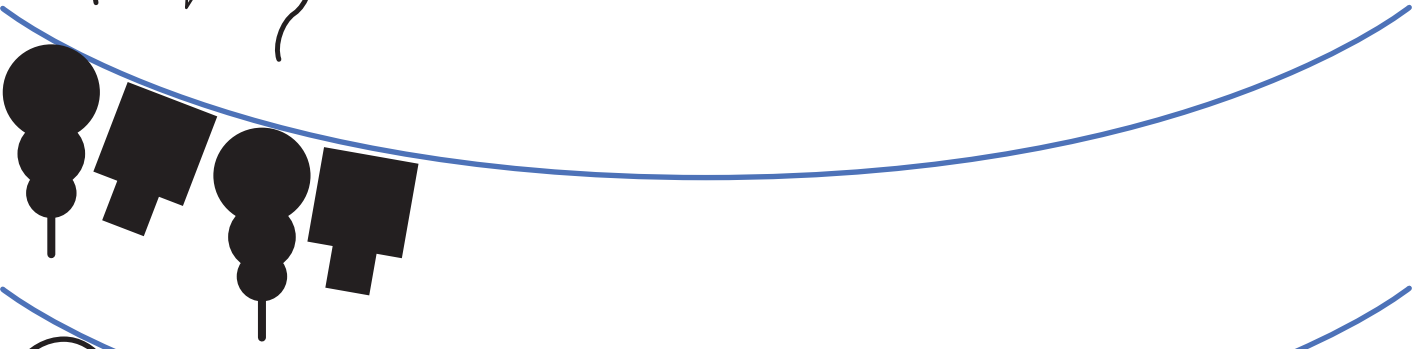
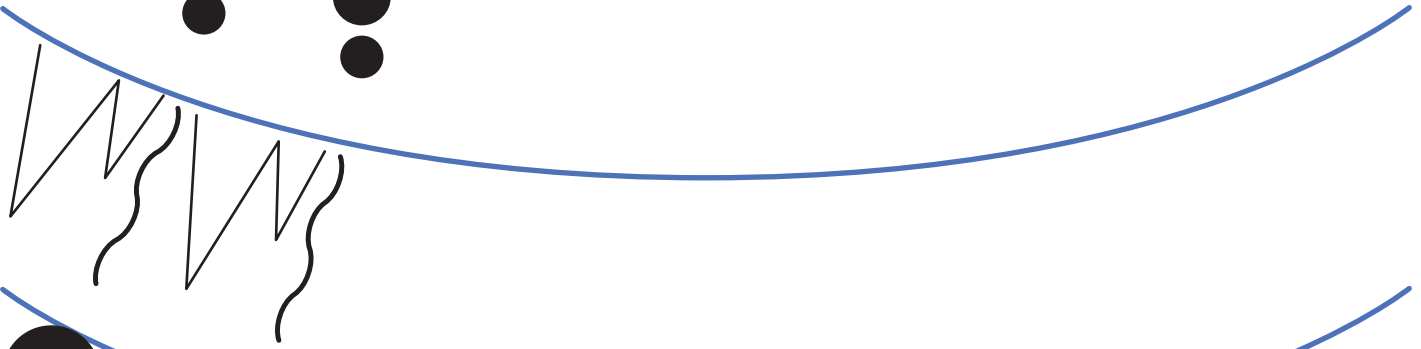
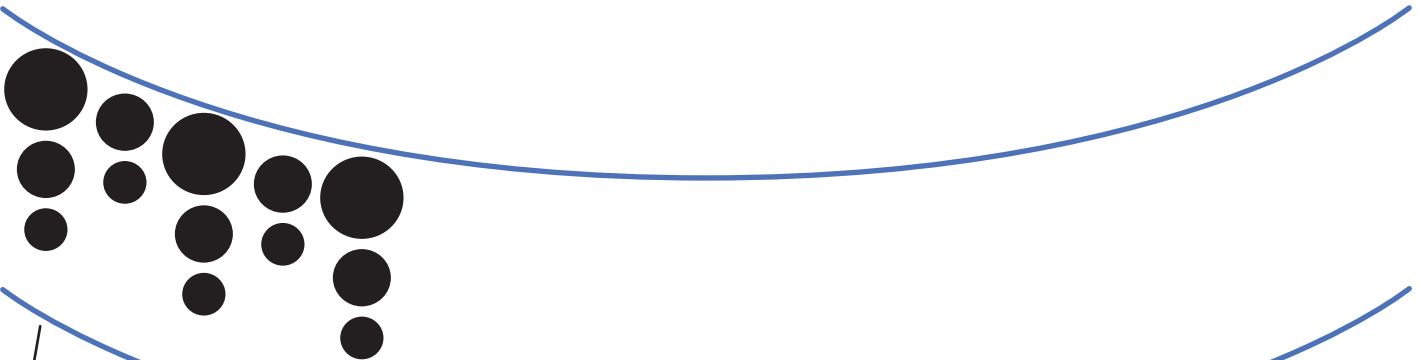

Löse die Sudokus. Trage die Zahlen 1 - 4 / 1 - 6 oder 1 - 9 ein.
Aber Achtung! Sie dürfen pro Spalte und Zeile nur 1x vorkommen.

	4	1	
2			3
4		3	
	3		4

	6		5		2
5		3		1	4
	1	2		6	
3		6	2		1
6				2	
2	3	1	4		6

	8	4	1		2	6	3	7
6		7	8	3	4		5	1
3	1	5	7	6	9	8	4	
7	6	9		2	3		1	8
	4		6			2	9	3
8	3		5	9			6	
4		6	2	1	8		7	
		8	3		5	4	2	6
	7	3	9	4		1		5

Im Schwimmbad - betrachte das Bild genau an und kreuze an, was du siehst!

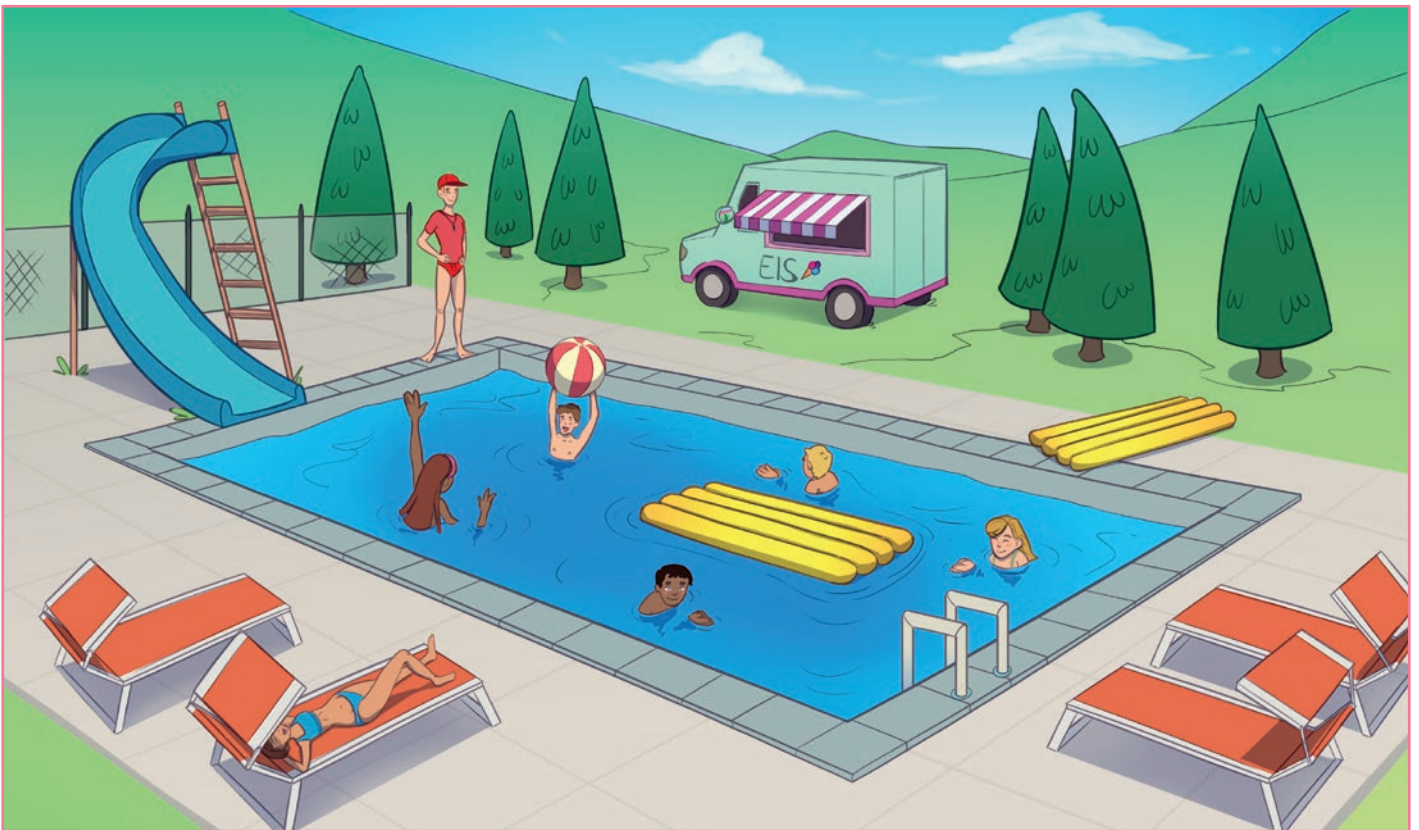

Ich sehe:

- | | |
|--|--|
| <input type="radio"/> zwei Luftmatratzen | <input type="radio"/> eine blaue Rutsche |
| <input type="radio"/> eine rote Rutsche | <input type="radio"/> fünf Kinder |
| <input type="radio"/> einen Bademeister | <input type="radio"/> einen Eiswagen |
| <input type="radio"/> zwei Kinder spielen Wasserball | <input type="radio"/> zwei Eiswägen |
| <input type="radio"/> zwei Kinder schwimmen | <input type="radio"/> sechs Kinder |
| <input type="radio"/> sechs Bäume | <input type="radio"/> acht Bäume |
| <input type="radio"/> vier Liegestühle | <input type="radio"/> fünf Liegestühle |
| <input type="radio"/> zwei Schwimmbecken | <input type="radio"/> ein Schwimmbecken |

Im Schwimmbad - lies und vergleiche mit dem Bild. Streiche die Fehler durch und schreibe die richtigen Wörter daneben hin!

Ein Mädchen liegt auf einem Wasserball.

Drei Kinder schwimmen im Gras.

Ein Eiswagen steht im Schwimmbecken.

Der Bademeister schaut ins Gras.

Zwei Kinder spielen Fußball.

Eine Luftmatratze liegt im Eiswagen.

Die Rutsche ist violett.

Du kannst zehn Bäume sehen.

Da sind fünf Wolken am Himmel.

Doppelkonsonanten - was fehlt? Setze richtig ein! Schreibe die richtigen Artikel dazu!

ff

ll

ss

tz

nn

ck

mm

pp

tt

rr



Te ___ er



Lö ___ el



Bu ___ er



Me ___ er



Ta ___ e



Su ___ e



Tischde ___ e



Zu ___ er



A ___ e



Ba ___



Bü ___ el



Fa ___



Ha ___ er



Gira ___ e



Gita ___ e



Ta ___ e

Doppelkonsonanten - was fehlt? Setze richtig ein! Schreibe die richtigen Artikel dazu!



Ma ___ e



Nu ___



Pu ___ e



Pf ___ a ___ e



Qua ___ e



Pu ___ i



Rü ___ el



Ra ___ e



Ri ___ er



So ___ e



Table ___ e



Tro ___ el



We ___ e



Wo ___ e



Ra ___ eln



Schi ___

Kleidung - was tragen die Kinder? Male an und ergänze, was fehlt!



Das Mädchen trägt eine blaue Brille,

ein _____ Kl _____,

eine _____ K _____

und _____.

Das Mädchen trägt eine Brille,

eine rote Ja _____,

einen _____ n P _____,

eine _____ _____,

und S _____.



Der Junge trägt eine grüne H _____,

ein _____ s H _____,

einen _____ n M _____

und _____ Stiefel.

In der Schule - löse das Kreuzworträtsel!

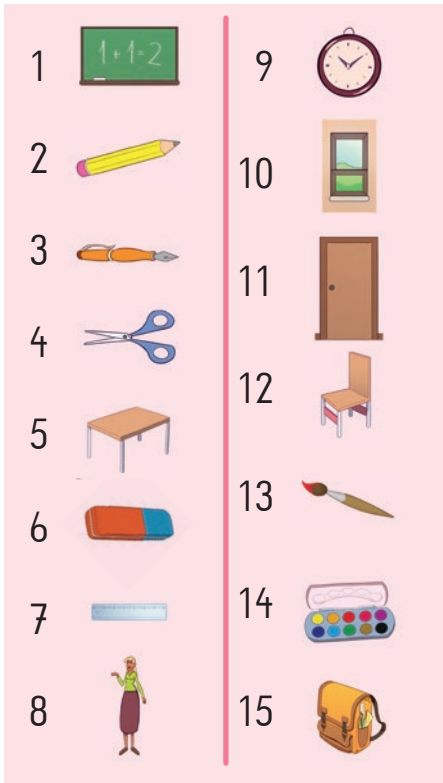

3

13

1

12

7

4 S

14

14

6

9

15

A

8

H

10

5

11

2

Ü

Ist oder sind? Was gibt es in deinem Zimmer? Schreibe und zeichne!



In meinem Zimmer...

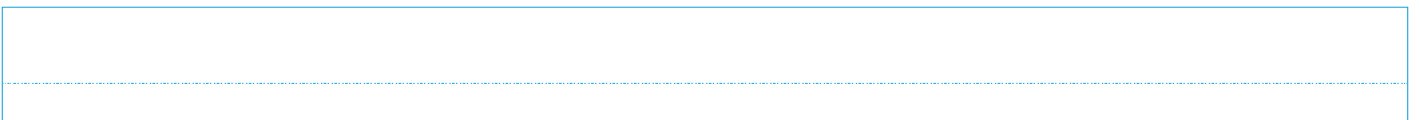
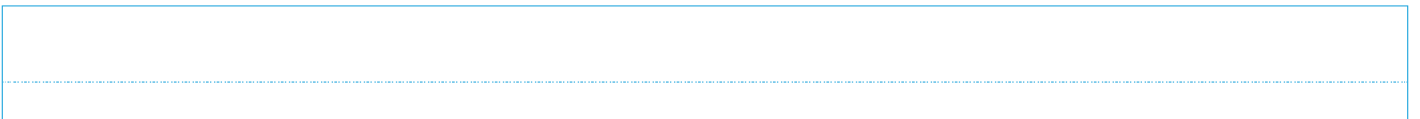
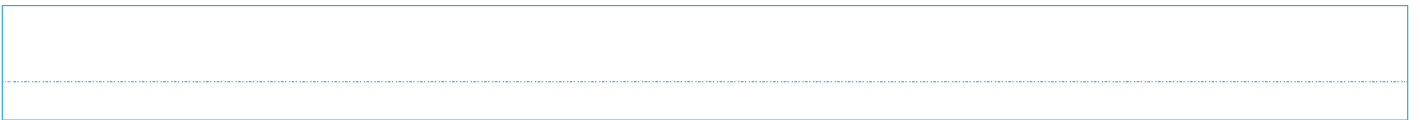
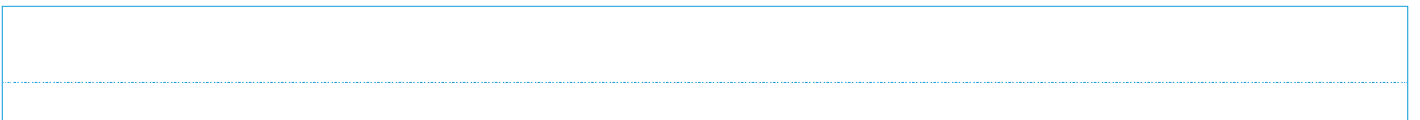

Schreibe die Geschichte fertig. Verwende dazu die Wörter von der linken Seite!

Eine lustige Geschichte

Es war einmal ein Dienstag, an dem die Tiere zu singen begannen.

Die Ziege konnte plötzlich...

Was passt nicht? Streiche jeweils das falsche Wort durch!

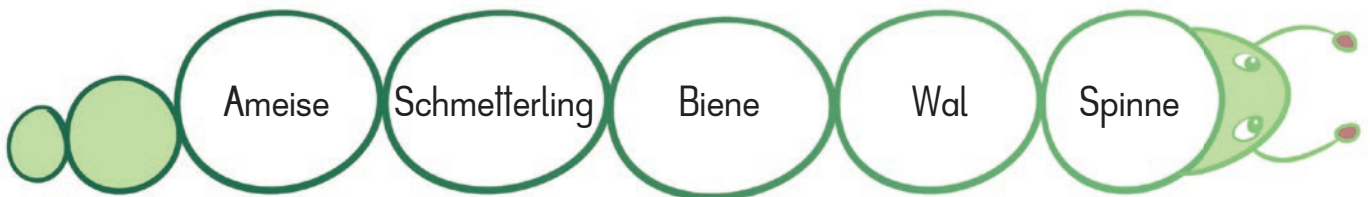
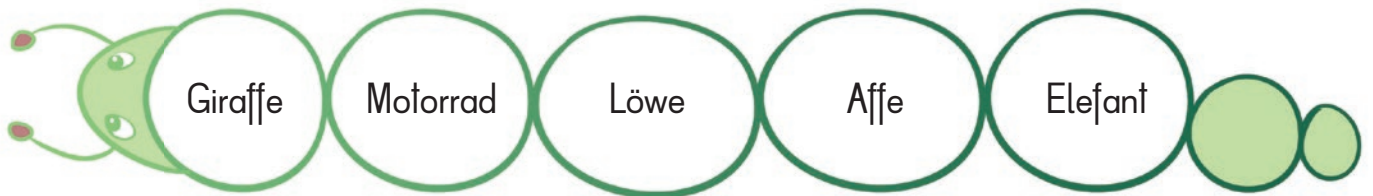
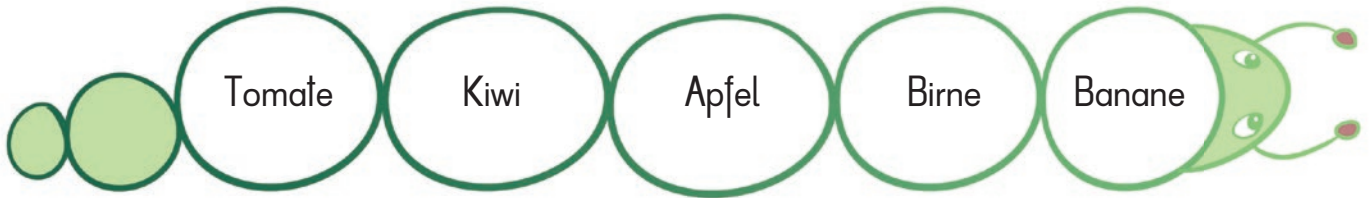
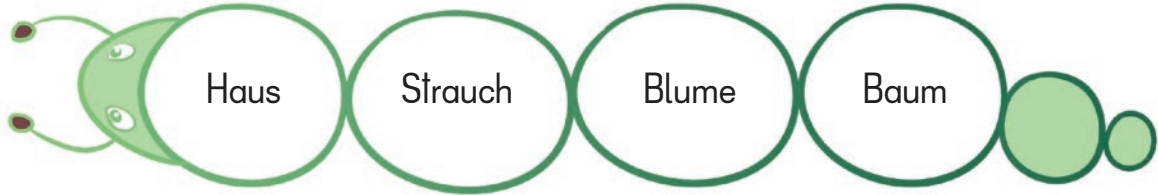
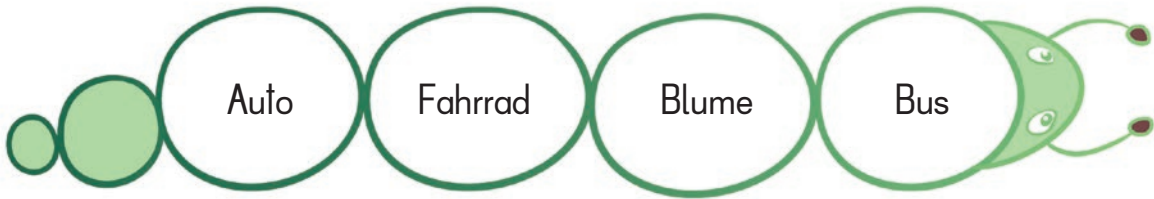

Einzahl und Mehrzahl. Finde die Mehrzahlwörter für das Rätsel!

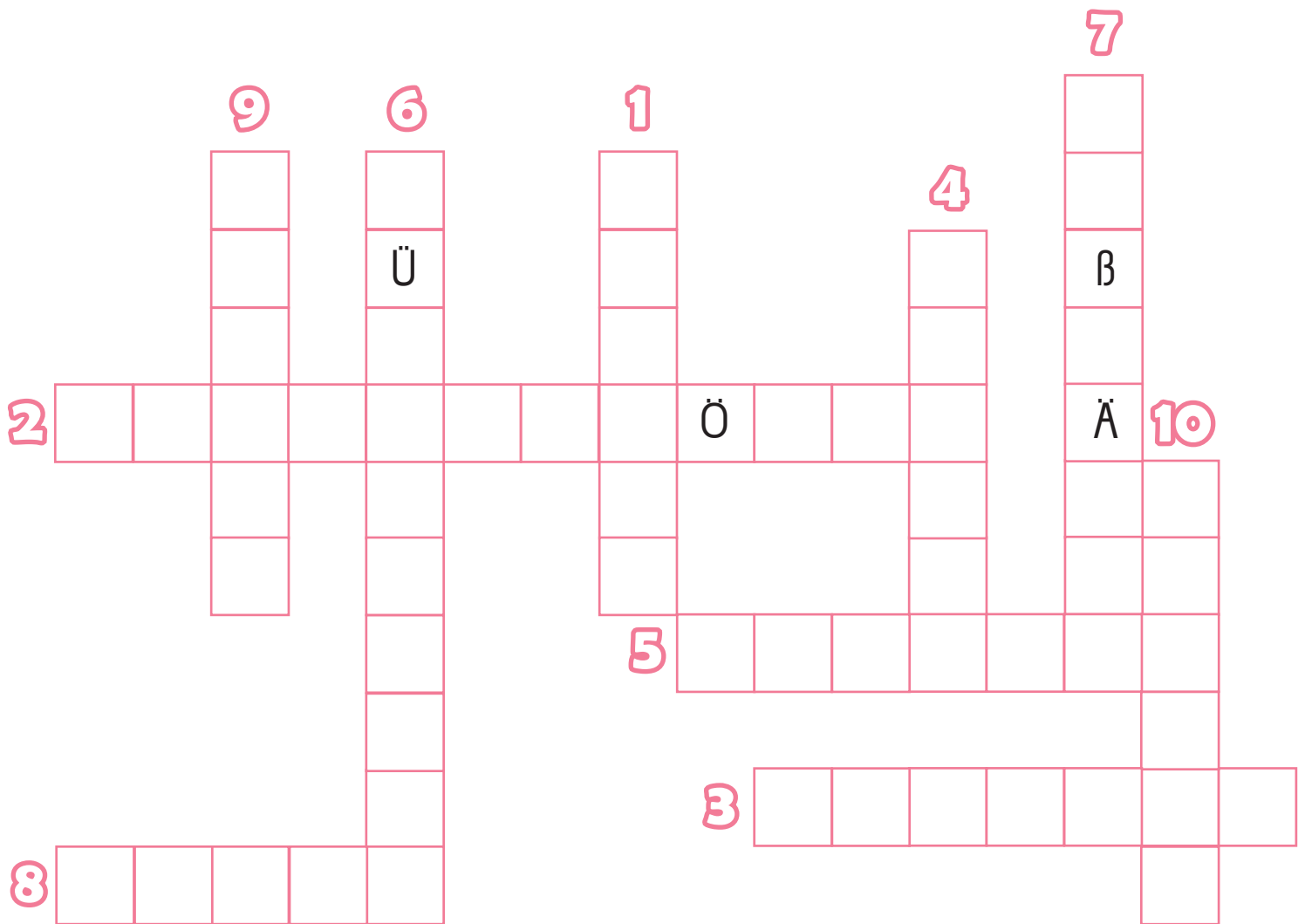

Finde 15 Tunwörter mit Doppelkonsonanten im Wortgitter. Schreibe die Wörter darunter auf!

U	K	L	A	S	S	E	N	Z	S	P	I	N	N	E	N	Y
D	J	Y	Y	Z	Q	Y	X	C	Z	W	Q	A	Y	X	E	R
W	F	X	X	R	Y	X	C	V	B	N	M	Q	W	E	R	Ö
V	A	C	G	A	R	T	Z	U	I	O	P	Ü	A	S	K	F
U	S	V	R	S	Q	W	E	F	A	L	L	E	N	F	O	F
V	S	B	I	S	T	Z	U	I	O	Ä	Y	Ö	Y	F	M	N
W	E	N	L	E	Y	X	C	Z	Q	W	E	U	Ö	F	M	E
Q	N	Z	L	L	Z	S	U	M	M	E	N	Y	X	X	E	N
V	Y	Z	E	N	A	X	Y	Q	W	E	R	T	Z	A	N	Y
X	Y	X	N	Y	X	Z	Q	A	Z	U	Ö	Ä	Ü	E	O	A
M	Q	W	E	R	Z	Y	X	E	S	S	E	N	Y	X	C	Z
K	Z	R	E	T	T	E	N	G	U	H	Q	W	E	R	S	R
O	Q	W	R	F	G	H	Q	S	Y	X	Z	Q	C	Z	Z	O
Ü	M	E	S	S	E	N	Q	W	Z	Y	Y	W	Q	D	E	L
E	T	W	Q	H	J	U	I	K	A	R	Z	Q	E	T	B	L
Ä	Ö	Z	Y	W	Q	Z	J	A	M	M	E	R	N	Q	W	E
T	R	E	F	F	E	N	Q	W	W	O	L	L	E	N	Q	N

Die Geburtstagsüberraschung

Johannes hat Geburtstag. Sein Vater hat einen Ausflug für ihn geplant, und fragt: „Was würdest du heute gerne machen?“ Johannes sagt: „Ich würde gerne mit dem Zug fahren. Nein, ich würde gerne auf einem Elefanten reiten. Oder vielleicht auf einem Pferd!“

„Oh wie schön“, sagt Papa, „was würdest du sonst noch gerne machen?“

„Ich möchte mit Schmetterlingen und Vögeln spielen. Kann ich auch Eidechsen streicheln?“, fragt Johannes. „Kann ich auch einen Hai oder eine Schildkröte sehen?“, fragt er weiter. „Das sind aber viele Wünsche für einen Tag!“, lächelt der Vater.

Sie steigen ins Auto und fahren los. Sie fahren zum Zoo.

Dort kann Johannes auf dem Karussell auf einem Pferd und einem Elefanten reiten. Er darf auch mit dem kleinen Zug fahren. Im Schmetterlingshaus landet ein Schmetterling auf seiner Nase. Ein Papagei erzählt ihm eine Geschichte. Im Reptilienhaus darf Johannes eine Schildkröte und eine Eidechse streicheln. Im Haus des Meeres sieht er am Ende sogar noch einen echten Hai! Was für ein toller Geburtstag das doch ist!



Kreuze die richtigen Antworten an:

- Warum fragt der Vater, was Johannes an seinem Geburtstag machen will?
 - Er will ihm einen Kuchen backen.
 - Er will mit ihm einkaufen gehen.
 - Er will mit ihm einen Ausflug machen.
- Auf wie vielen Tieren möchte Johannes gerne reiten?
 - einem
 - zwei
 - drei

Die Geburtstagsüberraschung

3. Welche Tiere möchte Johannes gerne streicheln?

- Schmetterlinge
- Eidechsen
- Pferde

4. Was ist ein Reptilienhaus?

- ein Haus im Zoo, in dem Tiere wie Eidechsen und Schildkröten leben
- ein Haus im Zoo, in dem Tiere wie Bären und Füchse leben
- ein Haus im Zoo, in dem Haie und Fische leben

5. Wohin fahren der Vater und Johannes?

- in den Park
- in den Zoo
- zum Bahnhof

Was wäre noch eine gute Überschrift für die Geschichte?

Welches Tier möchtest du im Zoo am liebsten sehen? Zeichne!

Der Mond

Der Mond reist um die Erde. Dabei sieht er für uns jeden Tag ein wenig anders aus. Hast du schon bemerkt, dass er verschiedene Formen hat? Das kommt daher, dass Teile von ihm von der Sonne beleuchtet werden. Bei Vollmond sehen wir den Mond als Ganzes, kugelrund wie einen Kreis. Der zunehmende Mond sieht aus wie ein verkehrtes C. Bei Halbmond sehen wir einen halben Kreis. Ist der Mond abnehmend, so sieht er aus wie ein C. Den Neumond sehen wir Menschen nicht, weil die Seite, die zur Erde schaut kein Sonnenlicht bekommt. Schau mal genau hin, kannst du im Mond Gesichter erkennen?



Schreibe die Mondphasen richtig unter das jeweilige Bild.

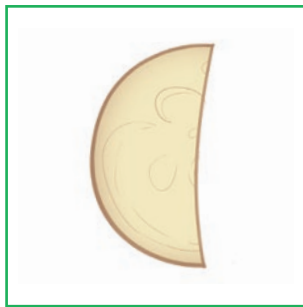

Kreuze die richtigen Antworten an:

1. Warum sehen wir den Mond nicht immer ganz?

- ...weil er sich vor uns versteckt.
- ...weil er nicht immer komplett von der Sonne beleuchtet wird.
- ...weil der Mond manchmal wenig isst und deswegen dünner wird.

Schau heute Nacht mal aus dem Fenster, welchen Mond siehst du heute?

Verbinde die Zahlen der Größe nach zu einem Bild!

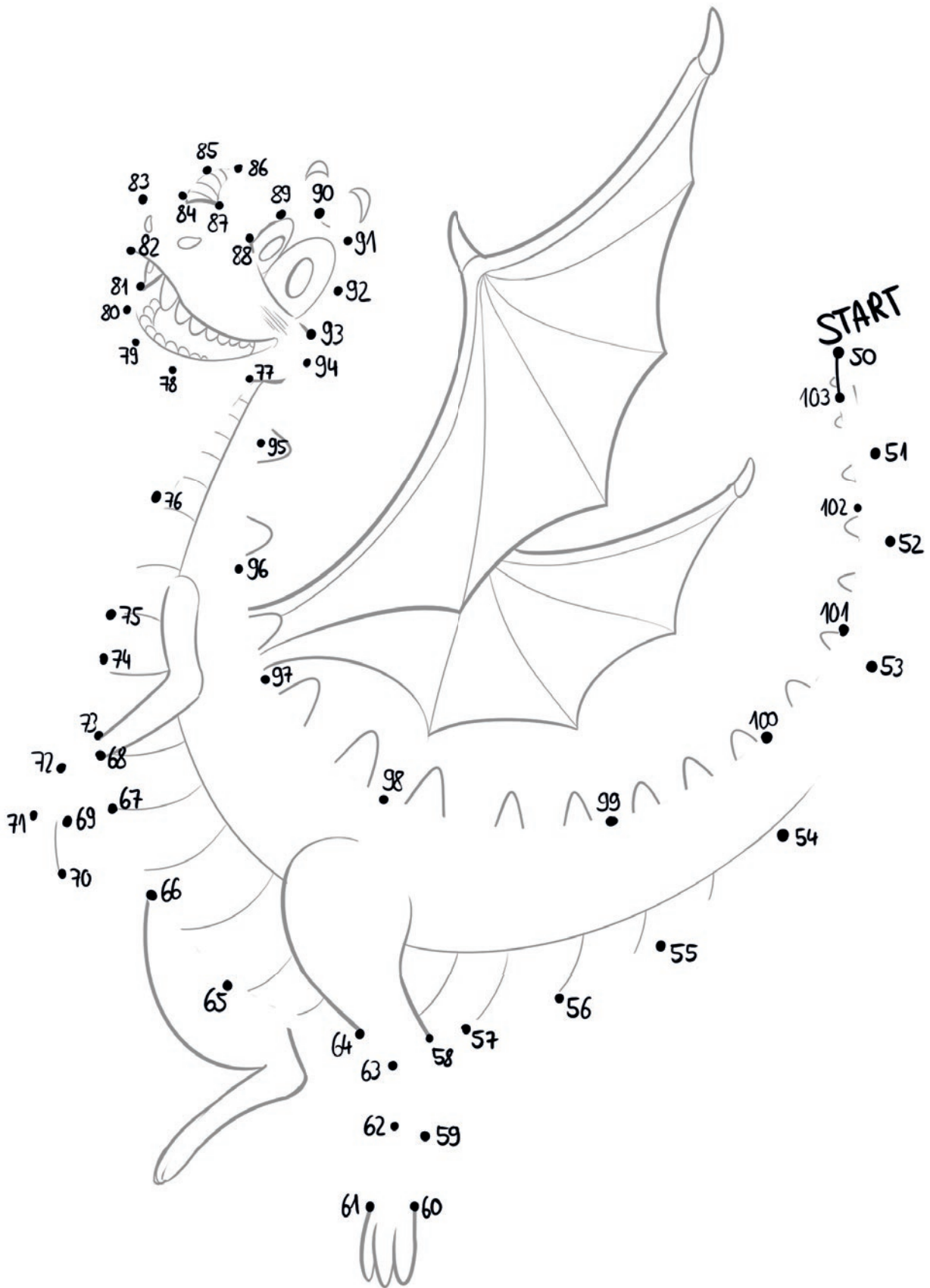



Zahlen im Hunderterfeld - lies und mal die Zahlen richtig aus!

1	2	3	4	5	6	7	8	9	10
11	12	13	14	15	16	17	18	19	20
21	22	23	24	25	26	27	28	29	30
31	32	33	34	35	36	37	38	39	40
41	42	43	44	45	46	47	48	49	50
51	52	53	54	55	56	57	58	59	60
61	62	63	64	65	66	67	68	69	70
71	72	73	74	75	76	77	78	79	80
81	82	83	84	85	86	87	88	89	90
91	92	93	94	95	96	97	98	99	100

- Male die Zahl **44** und alle Zahlen darüber rot an.
- Male die Zahl **50** und alle Zahlen darunter gelb an.
- Male die Zahl **72** und alle Zahlen darüber grün an.
- Male die Zahl **6** und alle Zahlen darunter blau an.
- Male alle Zahlen zwischen **91** und **95** rosa an.
- Male alle Zahlen zwischen **97** und **100** gelb an.
- Male alle Zahlen zwischen **81** und **85** grün an.
- Male alle Zahlen zwischen **63** und **69** blau an.

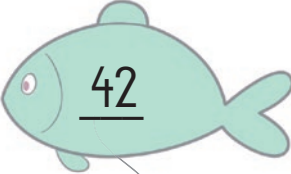
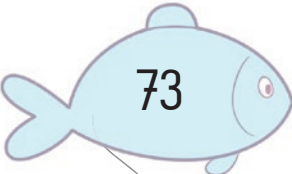
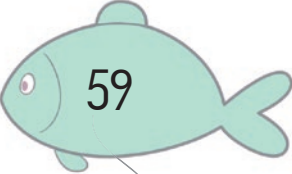
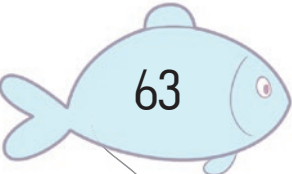
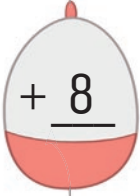
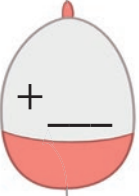
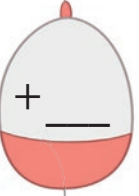
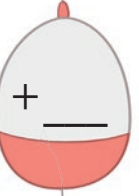
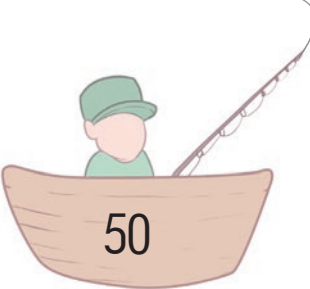
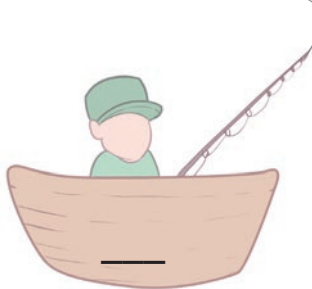
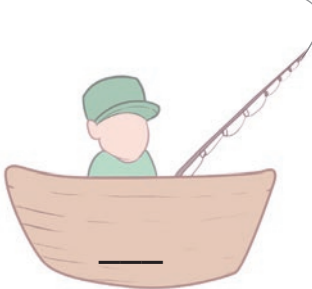
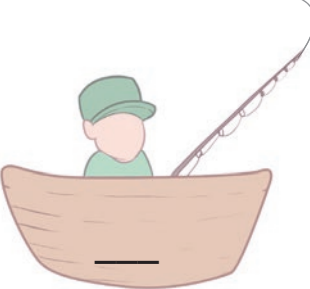
10 gewinnt - damit du es beim Rechnen später leichter hast, finde immer den nächsten Zehner!

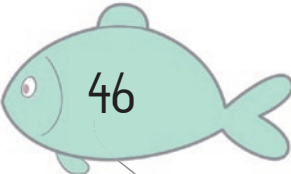
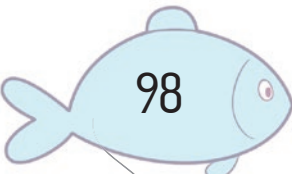
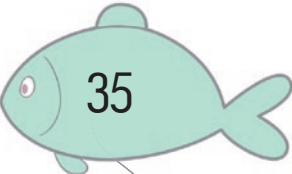
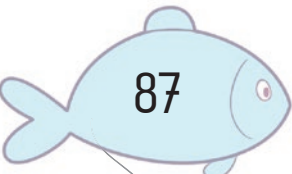
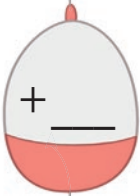

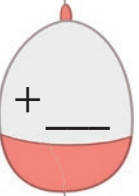
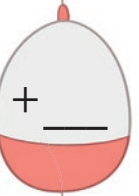
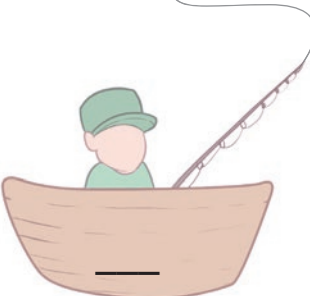
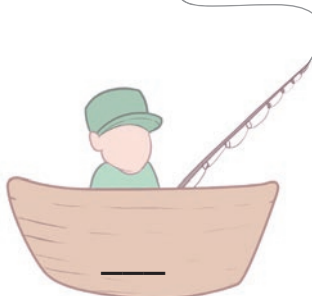
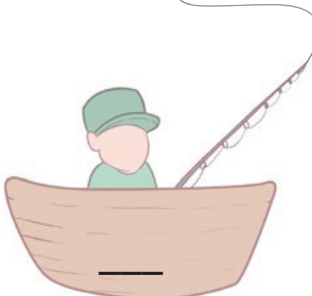
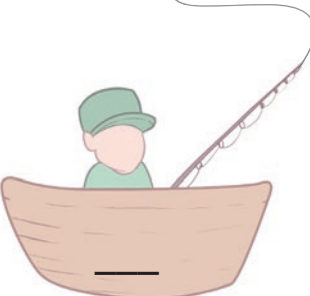
Das kannst du jetzt leicht: Rechne und male die richtigen Ergebnisse an!

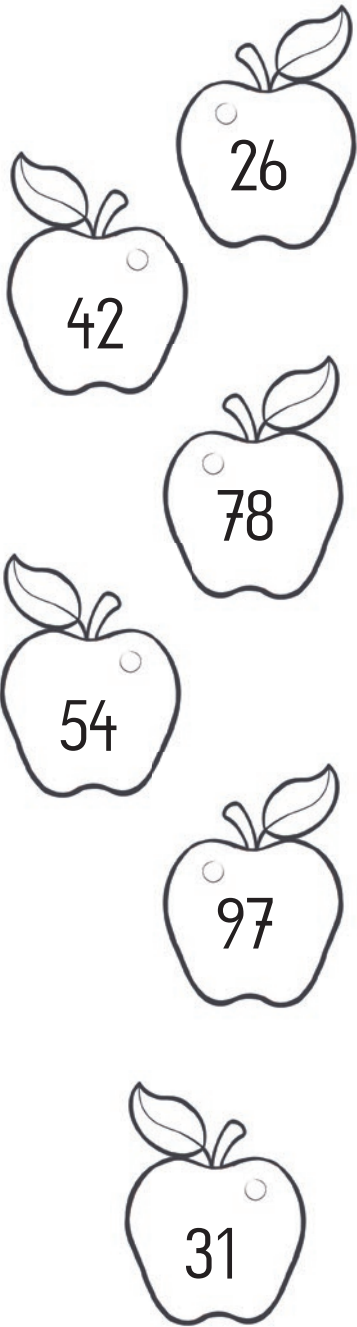

34	+	3	=	
21	+	5	=	
57	+	2	=	
65	+	6	=	
73	+	6	=	
62	+	5	=	
84	+	9	=	
38	+	2	=	
92	+	5	=	
71	+	7	=	
52	+	3	=	
14	+	6	=	

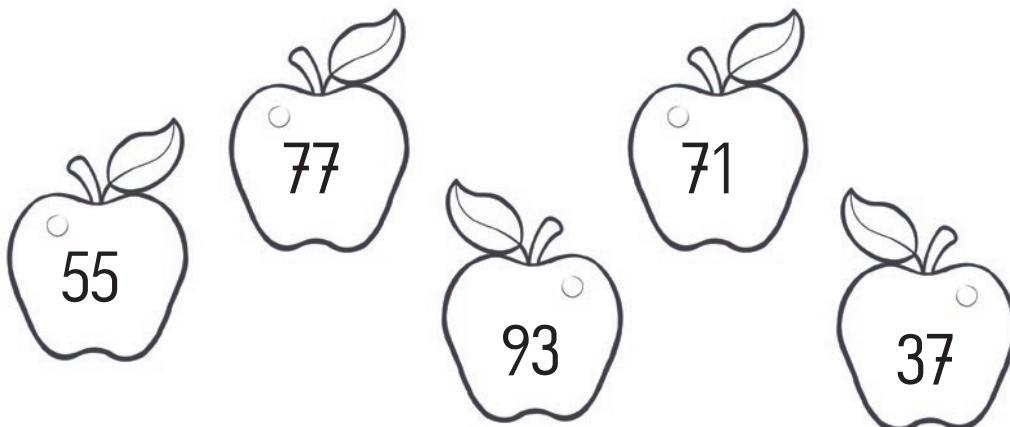
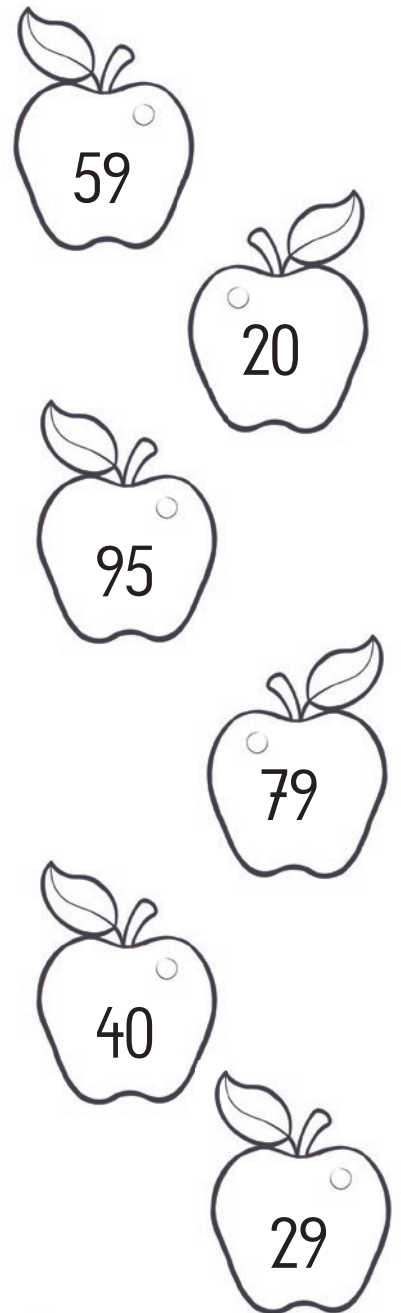

Du kannst auch 2-stellig plus rechnen. Wie viel wiegt jedes Wesen? Rechne aus und verbinde!



Tipp: Zuerst Zehner, dann Einer!



$$63 + 12$$



$$84 + 11$$



$$61 + 18$$

$$3 \quad 32 + 15 = 47$$

$$1 \quad 32 + 10 = 42$$

$$2 \quad 42 + 5 = 47$$

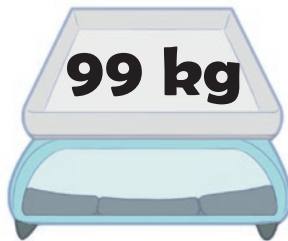
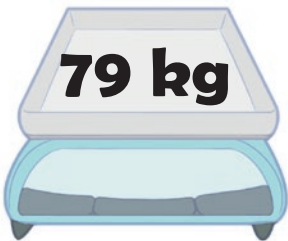

$$79 + 21$$



$$73 + 17$$



$$55 + 24$$



$$45 + 54$$

Geometrische Körper erkennen. Schau die Figuren genau an - wie viele Würfel und wie viele Kugeln findest du? Zähle und male aus!

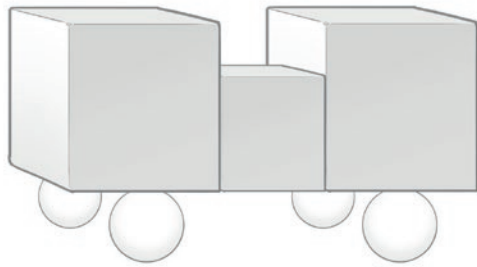
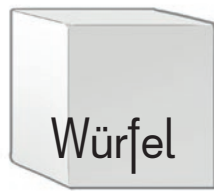

Es sind ___ Würfel und ___ Kugeln.

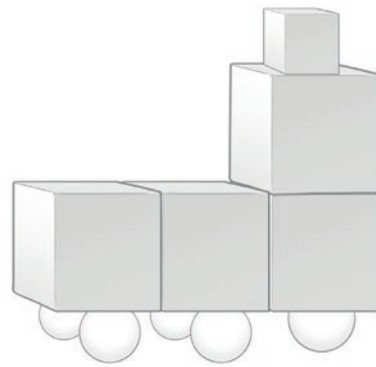

Es sind ___ Würfel und ___ Kugeln.

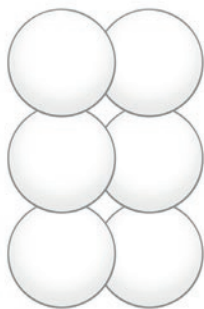

Es sind ___ Würfel und ___ Kugeln.

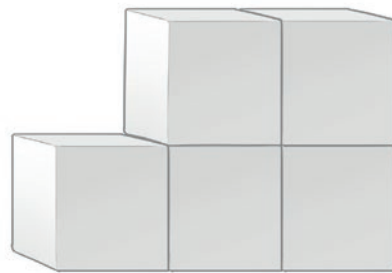

Es sind ___ Würfel und ___ Kugeln.

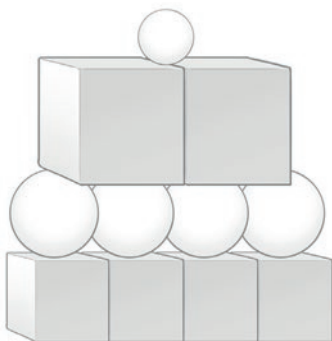

Es sind ___ Würfel und ___ Kugeln.

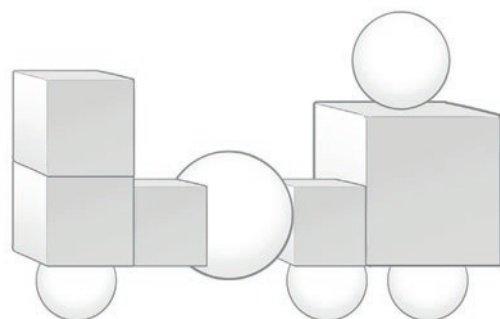

Es sind ___ Würfel und ___ Kugeln.

Übe plus und minus. Rechne und verbinde die Ergebnisse der Reihe nach zu einem Bild!

1. $16 + 1 = \underline{\quad}$

7. $77 - 36 = \underline{\quad}$

13. $78 - 28 = \underline{\quad}$

2. $29 - 5 = \underline{\quad}$

8. $50 - 15 = \underline{\quad}$

14. $84 - 23 = \underline{\quad}$

3. $25 + 8 = \underline{\quad}$

9. $47 + 9 = \underline{\quad}$

15. $69 + 18 = \underline{\quad}$

4. $32 - 16 = \underline{\quad}$

10. $85 + 12 = \underline{\quad}$

16. $48 + 33 = \underline{\quad}$

5. $61 + 12 = \underline{\quad}$

11. $100 - 37 = \underline{\quad}$

17. $21 + 69 = \underline{\quad}$

6. $62 + 22 = \underline{\quad}$

12. $93 + 5 = \underline{\quad}$

18. $52 - 44 = \underline{\quad}$



Tipp: Nimm bei minus immer zuerst die Zehner weg!

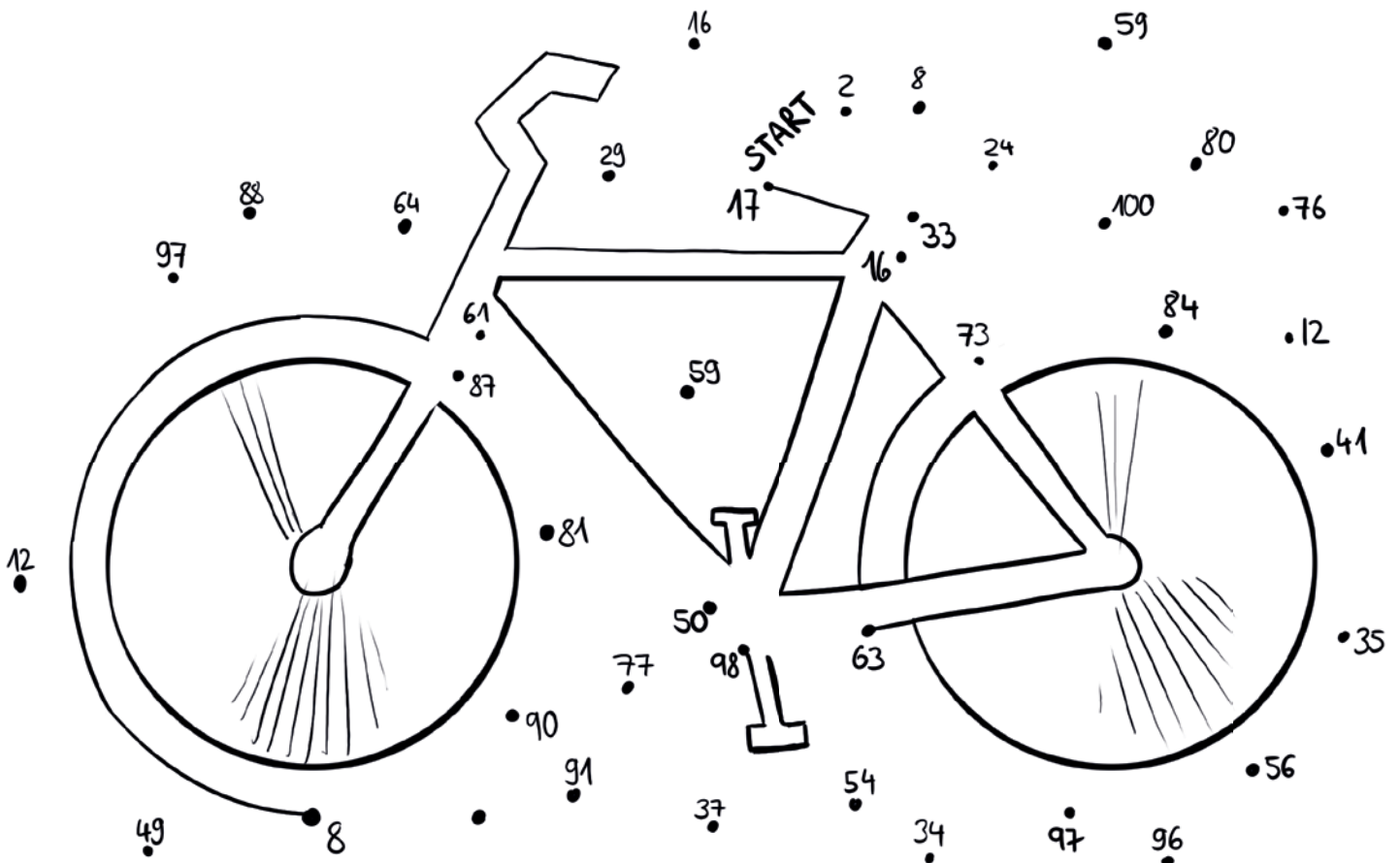

Umkehraufgaben - aus mal wird geteilt. Löse die Rechnungen und male die Töpfe und Deckel, die zusammen gehören, in der selben Farbe aus!

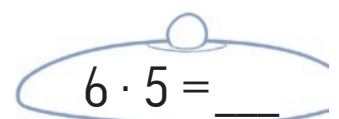
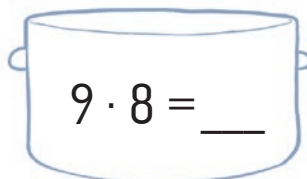
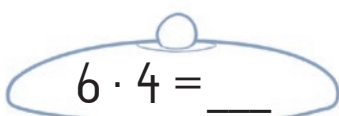
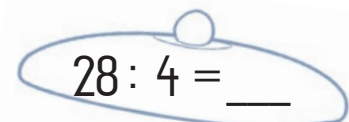
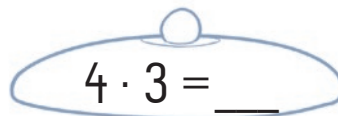
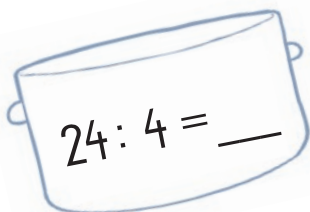
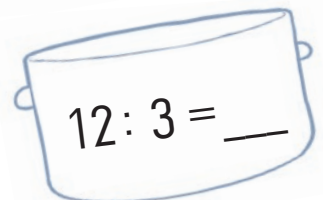
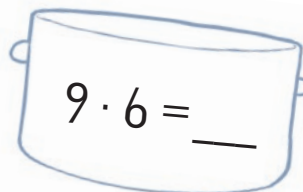
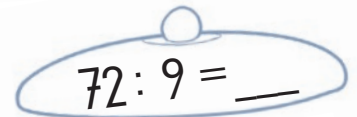
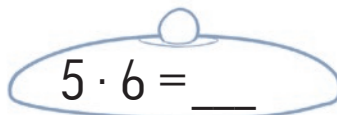
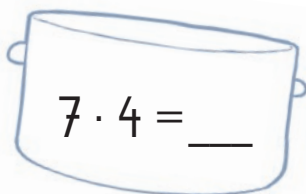
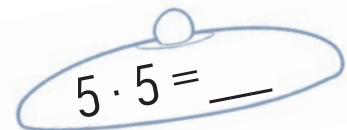
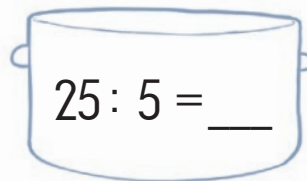
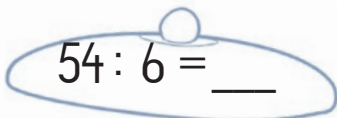
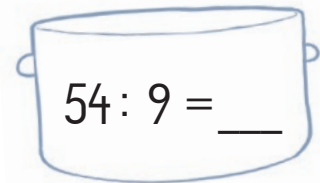
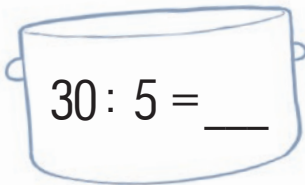
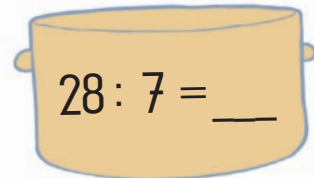
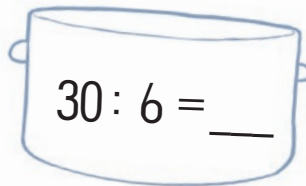
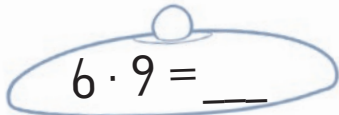
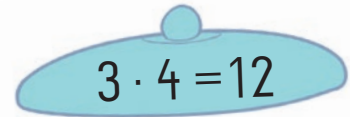
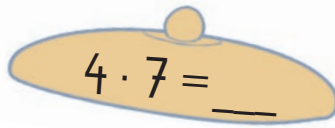
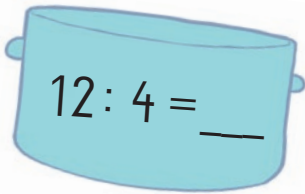

Sachaufgaben: Lies genau und finde die passende Rechnung und die richtige Antwort zur Angabe!

1. Fee Felizitas spielt im Zauberwald mit 12 Elfen.

Weil ihr das so viel Spaß macht, verdoppelt sie die Anzahl der Elfen. Wie viele Elfen hat Felizitas nun als Spielkameraden?



Rechnung: _____

Antwort: _____

2. Toni, der Troll hat einen Hühnerstall.

Die Hühner legen jeden Tag brav viele Eier.
Der Troll hat 9 Hühner und einen Hahn.
Wenn jede Henne am Montag 3 Eier legt, wie viele Eier hat der Troll dann?



Rechnung: _____

Antwort: _____

3. Drache Dagobert isst gerne Gummibären.

In seiner Tüte hat er 78 Stück. Um 10 Uhr isst er schon 24, um 15 Uhr isst er noch einmal 35.
Wie viele Gummibären hat er noch?



Rechnung: _____

Antwort: _____

Spieglein, Spieglein... Zeichne die Spiegelbilder richtig!

